

## Parçalar / Teile

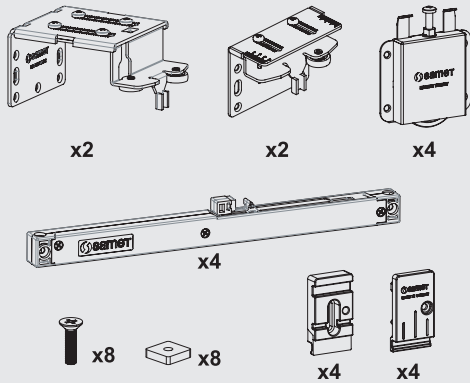

## Uygulama Seçenekleri / Anwendungsfunktionen

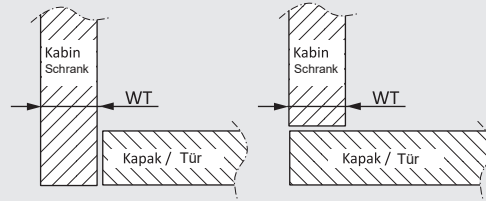

**AA**  
(Kabin İçi Uygulama)  
(Anwendung an der Schrankinnenseite)

**BB**  
(Kabin Dış Uygulama)  
(Anwendung an der Schrankaußenseite)

Bağlantı ölçüleri "AA" uygulamasına göre verilmiştir.  
"BB" uygulaması için ölçülere "WT" kalınlığı kadar ekleyiniz.  
Verbindungsmaße sind für "AA"-Anwendung angegeben.  
Bitte addieren Sie "WT"-Stärke zu den Abmessungen für "BB"-Anwendung.

## Kapak Bağlantı Ölçüleri / Türverbindungsmaße

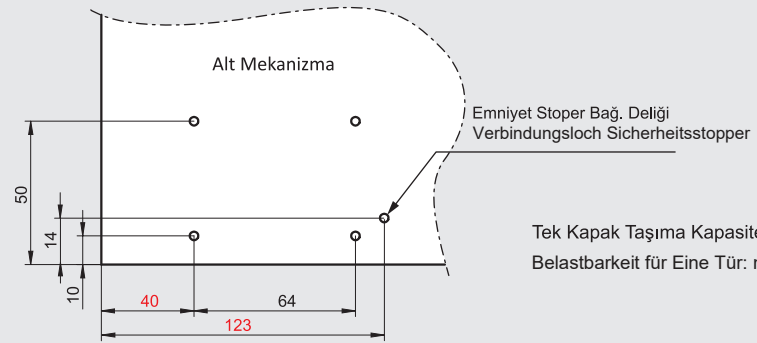
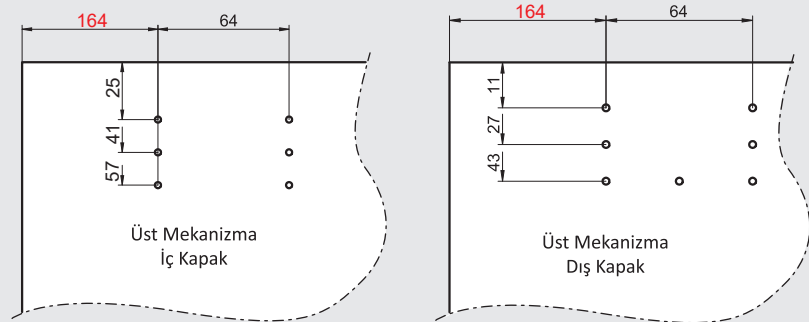

Tek Kapak Taşıma Kapasitesi : max. 80Kg  
Belastbarkeit für Eine Tür: max. 80 Kg

Yukarıda belirtilen bağlantı ölçüleri, Kabin içi uygulamaları içindir.  
Kabin Dışı uygulamaları için, lütfen kabin kalınlığını yukarıdaki kırmızı renkli ölçülere ekleyiniz.  
Die oben genannten Verbindungsmaße sind für Anwendungen an der SCHRANKINNENSEITE angegeben. Für Anwendungen an der SCHRANKAUßENSEITE addieren Sie bitte die "Schrankwandstärke" zu den obigen Maßangaben in Rot.

## Kabinde Yer İhtiyacı / Platzbedarf im Schrank

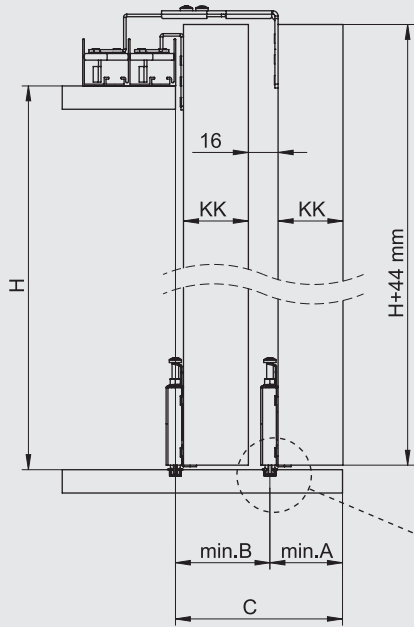

KKmm	Amm	Bmm	Cmm
18	24	34	58
22	28	38	66
26	32	42	74
30	36	46	82
40	46	56	102
50	56	66	122

Tabloda yer almayan kapak kalınlıkları (KK) için aşağıdaki formülleri uygulayınız.  
Bitte verwenden Sie die folgende nachstehende Formel für Schrankstärken (KK), die nicht in der Tabelle enthalten sind.

$$A = KK + 6mm$$

$$B = KK + 16mm$$

$$C = 2 \times KK + 22mm$$

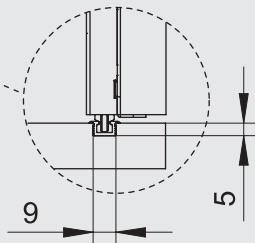

## Alt Ray Montajı ve Sabitlemesi / Montage und Befestigung der unteren Schiene

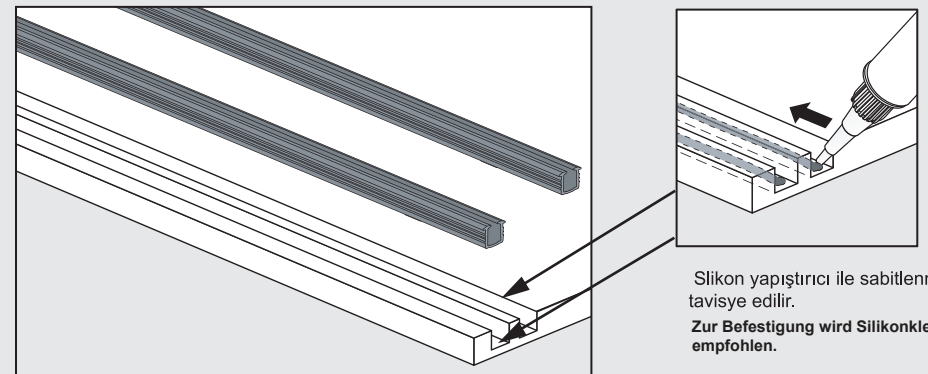

Silikon yapıştırıcı ile sabitlemesi tavsiye edilir.  
Zur Befestigung wird Silikonkleber empfohlen.

## Mekanizmaların Monajı / Montage des Mechanismus

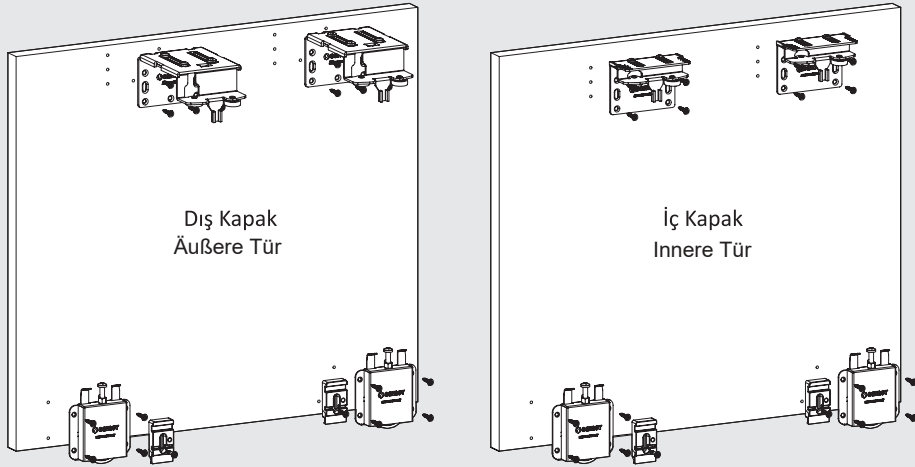

## Kapakların Takılması ve Ayar / Türmontage und -justierung

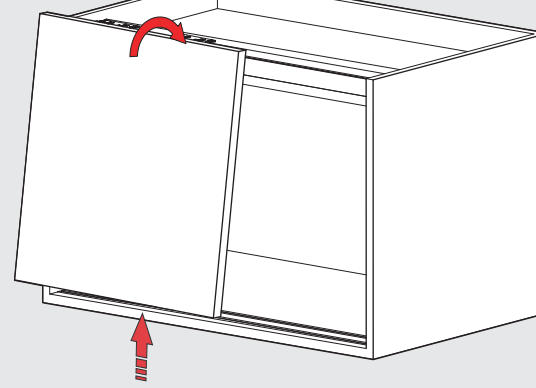
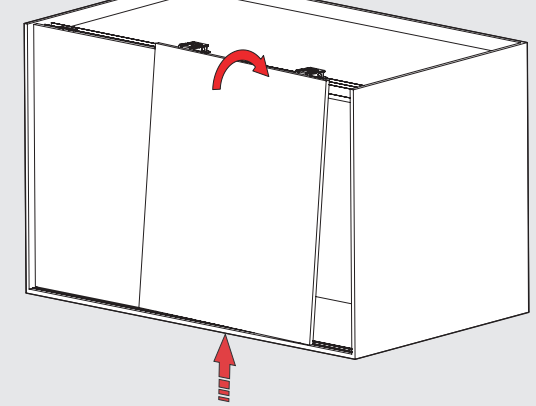
1 İç Kapak Montajı  
Montage der inneren Tür2 Dış Kapak Montajı  
Montage der äußeren Tür

## Emniyet Stoperi Montajı / Montage des Sicherheitsstoppers

30 kg ve altı ağırlıklı kapaklarda uygulanması tavsiye edilir.  
Es wird empfohlen, Türen mit einem Gewicht unterhalb von 30 kg zu verwenden.

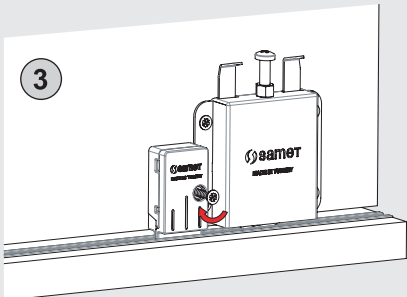
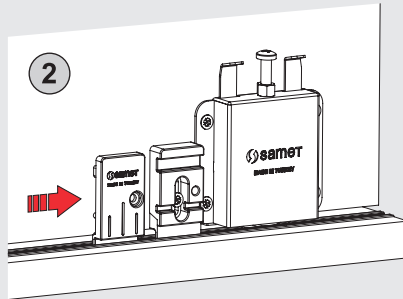
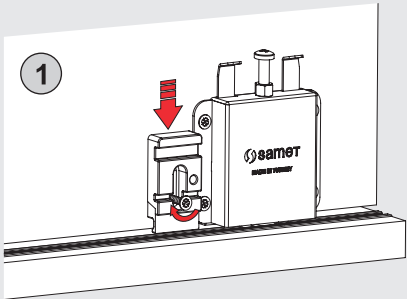

\* Stoper montajını yapmadan önce kapakların gönye ayarını mutlaka yapınız.  
\* Türen sollten vor der Montage des Stoppers ausbalanciert werden.

## Ayar İmkanı / Einstellungsfunktion

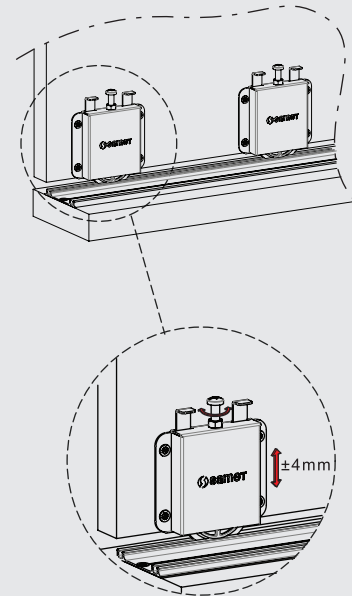

## Fren Mekanizması / Soft-Close-Mechanismus

