

Parçalar / Детали

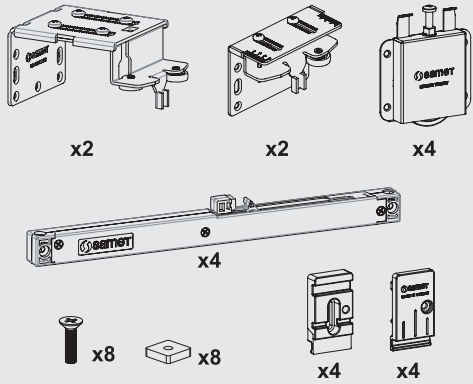

Uygulama Seçenekleri / Особенности

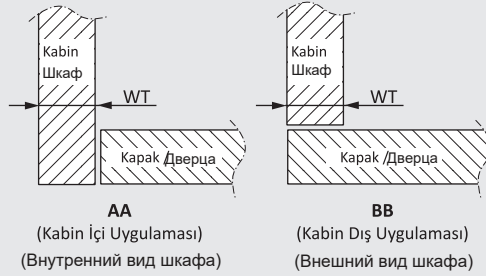

Bağlantı ölçüleri "AA" uygulamasına göre verilmiştir.
"BB" uygulaması için ölçülere "WT" kalınlığı kadar ekleyiniz.
Размеры для соединения даны в виде «AA»
Прибавьте толщину «WT» к размерам «BB».

Kabinde Yer İhtiyacı / Необходимое место под шкаф

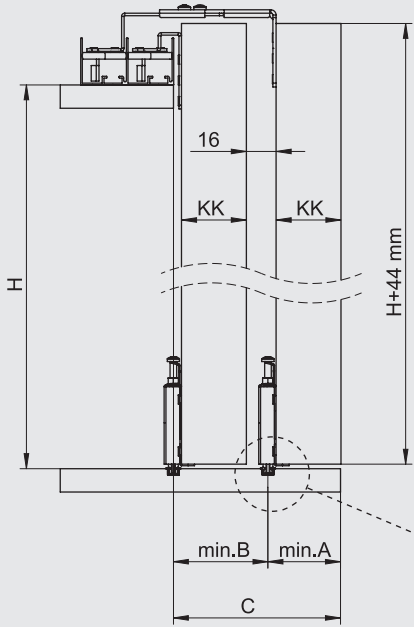

KKmm	Amm	Bmm	Cmm
18	24	34	58
22	28	38	66
26	32	42	74
30	36	46	82
40	46	56	102
50	56	66	122

Tabloda yer almayan kapak kalınlıkları (KK) için aşağıdaki formülleri uygulayınız.
Для расчета толщины (KK), не указанной в таблице, используйте нижеуказанную формулу.

$$A = KK + 6mm$$

$$B = KK + 16mm$$

$$C = 2 \times KK + 22mm$$

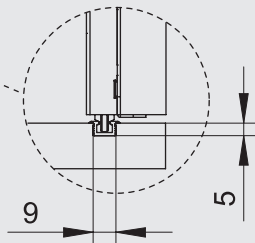

Kapak Bağlantı Ölçüleri / Размеры дверей

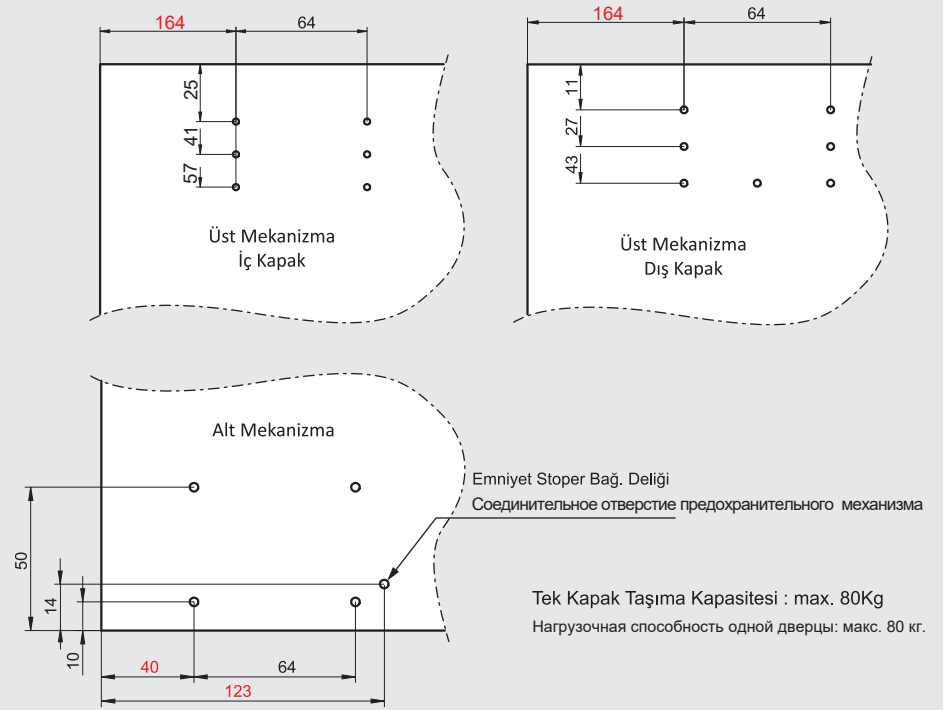

Tek Kapak Taşıma Kapasitesi : max. 80Kg
Нагрузочная способность одной дверцы : макс. 80 кг.

Yukarıda belirtilen bağlantı ölçüleri, Kabin içi uygulamaları içindir.
Kabin Dışı uygulamaları için, lütfen kabin kalınlığını yukarıdaki kırmızı renkli ölçülere ekleyiniz.
Вышеупомянутые размеры соединений указаны для ВНУТРЕННЕГО ШКАФА, для ВНЕШНЕГО ШКАФА, пожалуйста, прибавьте «толщину шкафа» к указанным выше размерам **красного цвета**.

Alt Ray Montajı ve Sabitlemesi / Сборка и крепление нижнего рейлинга

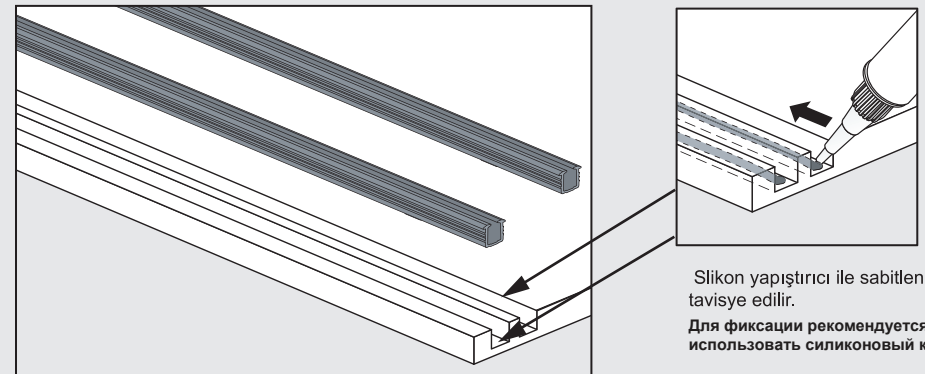

Mekanizmaların Monajı / Сборка механизма

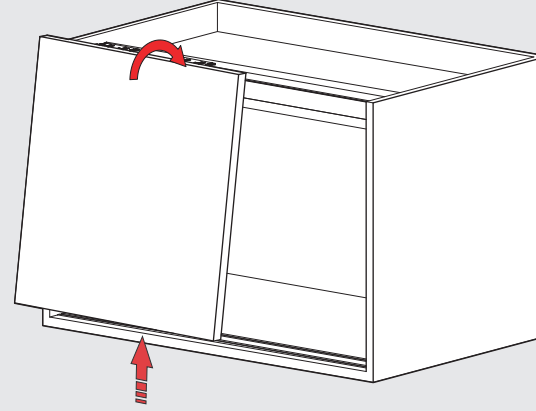
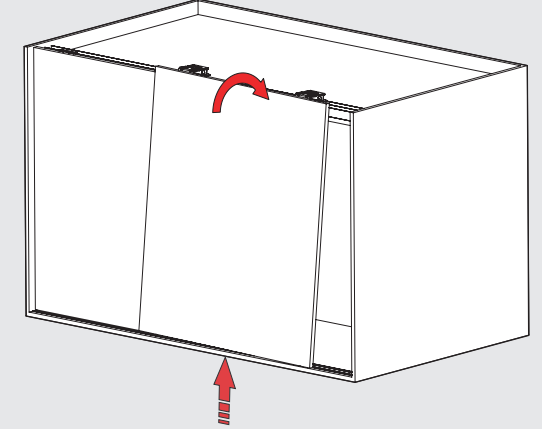

Kapakların Takılması ve Ayar / Установка двери и регулировка

1 İç Kapak Montajı
Сборка внутренней дверцы2 Dış Kapak Montajı
Сборка внешней дверцы

Emniyet Stoperi Montajı / Сборка предохранительного механизма

30 kg ve altı ağırlıklı kapaklarda uygulanması tavsiye edilir.
Рекомендовано для дверей с нагрузкой до 30кг.

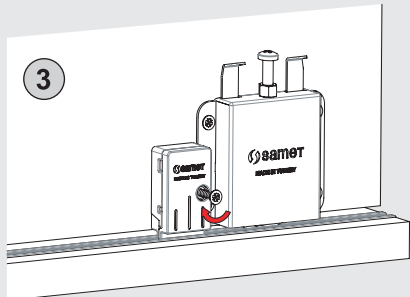
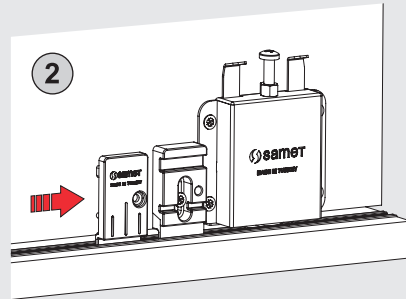
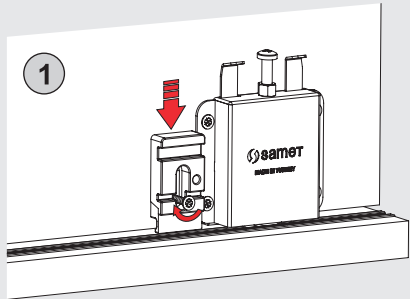

* Stoper montajını yapmadan önce kapakların gönye ayarını mutlaka yapınız.

* Перед установкой стоппера рекомендовано уравнять дверцы.

Ayar İmkanı / Функция регулировки

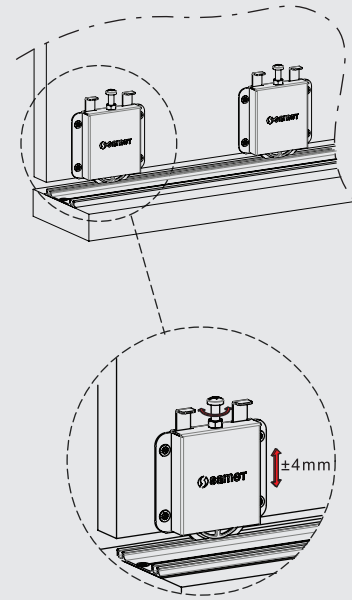

Fren Mekanizması / Механизм плавного закрывания

