

 **samet**

**sürme**  
KAPAK SİSTEMLERİ





YENİ

# SMT 110<sup>+</sup> PLUS

Üstten Kılavuzlu Sürme Kapak Mekanizması

- Kolay montaj aparatı ile kapakların, kabine kolaylıkla montajının ve demontajının gerçekleştirilmesi
- Mükemmel frenleme sistemi
- Kompakt ve hafif tasarım
- Sessiz çalışma sağlayan özel teker mekanizması
- 80 kg taşıma kapasitesi
- Yüksek kalite rulmanlı tekerler
- Ayarlanabilir iç ve dış kapak mekanizması sayesinde farklı kapak kalınlıklarına uygunluk
- 18-50 mm'ye kadar kapak kalınlıklarına uygunluk
- 20 mm iç kapak mekanizması ayar özelliği
- Hareket sabitliğini sağlayan alt emniyet parçası
- Seri imalata uygun delik ölçüleri

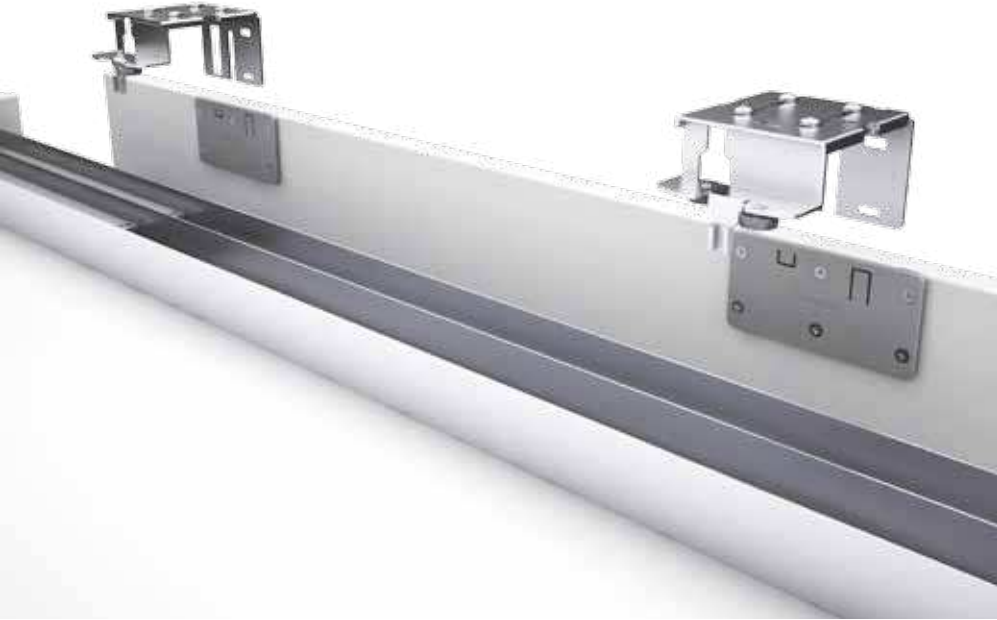

Ürün set olarak satılmaktadır.

- Pakete fren dahildir.
- 1 üst ray 2 alt ray ile çalışmaktadır.

## Üstten Kılavuzlu Sürme Kapak Mekanizması

### Standart Set İçeriği



SET KOD	Ayarlı Alt Teker Mekanizması	Üst Dış Mekanizma	Üst İç Mekanizma	Fren Mekanizması	Emniyet Parçası	Fren Bağlantı Elemanları	Kolay Montaj Parçası
128009126	2 Kapak	4	2	4	4	8	4
128009127	3 Kapak - 2 İç+1 Dış Kapak	6	2	4	4	8	6
128009128	3 Kapak - 2 Dış+1 İç Kapak	6	4	2	4	8	6
128009129	4 Kapak - 2 Dış+2 İç Kapak	8	4	4	4	8	8

### Mekanizmalar

TANIM	KOD	BİRİM
SMT110 Plus Üstten Kılavuzlu Sürme Kapak Sistemi [2 Kapak]	128009126	1 Takım
SMT110 Plus Üstten Kılavuzlu Sürme Kapak Sistemi [3 Kapak - 2 İç+1 Dış Kapak]	128009127	1 Takım
SMT110 Plus Üstten Kılavuzlu Sürme Kapak Sistemi [3 Kapak - 2 Dış+1 İç Kapak]	128009128	1 Takım
SMT110 Plus Üstten Kılavuzlu Sürme Kapak Sistemi [4 Kapak- 2 Dış+2 İç Kapak]	128009129	1 Takım

### SMT 110 Plus Üstten Kılavuzlu Sürme Kapak Mekanizması Alüminyum Üst ve Alt Raylar



60/75/80 Kg Alü. Tekli Dişi Ray  
1280184411250 - 1280184411300



75 kg Alüminyum Tekli Dişi Alt Ray Mat Eloksal  
128018471250 - 128018471300

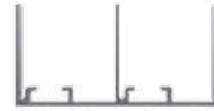

SMT 110/100 Plus Alüminyum Üst Ray Mat Eloksal  
1280185711250  
1280185711300

### Üst ve Alt Raylar

TANIM	KOD	UZUNLUK
SMT 110/100 Plus Alüminyum Üst Ray Mat Eloksal	1280185711250	2500 mm
SMT 110/100 Plus Alüminyum Üst Ray Mat Eloksal	1280185711300	3000 mm
60/75/80 kg Alüminyum Tekli Dişi Alt Ray	1280184411250	2500 mm
60/75/80 kg Alüminyum Tekli Dişi Alt Ray	1280184411300	3000 mm
75 kg Alüminyum Tekli Dişi Alt Ray Mat Eloksal	128018471250	2500 mm
75 kg Alüminyum Tekli Dişi Alt Ray Mat Eloksal	128018471300	3000 mm

### Kabinde Yer İhtiyacı

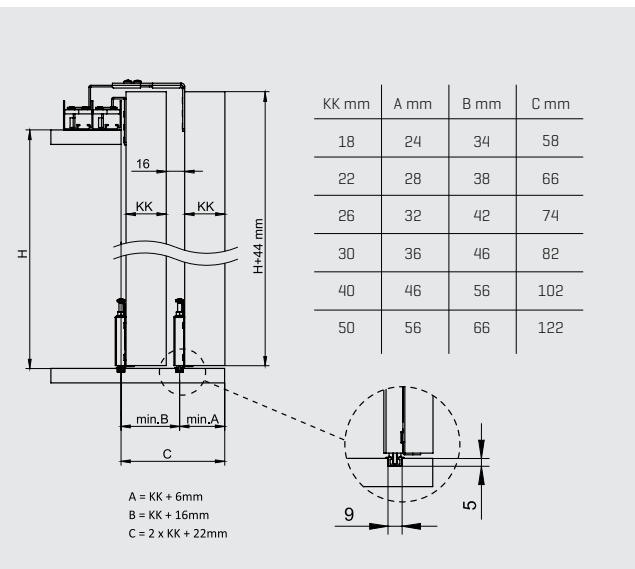

### Alt Ray Montajı ve Sabitlenmesi

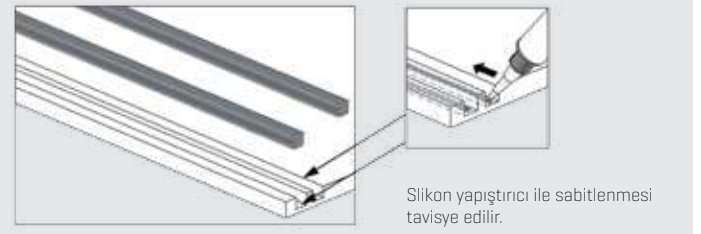

### Uygulama Seçenekleri

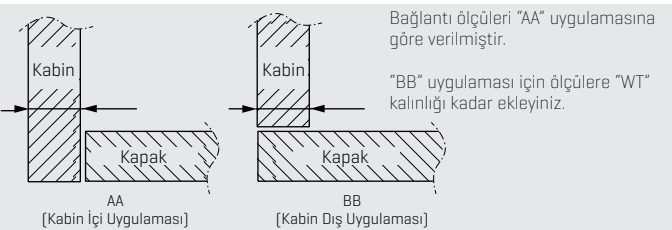

Mekanizmaların Montajı

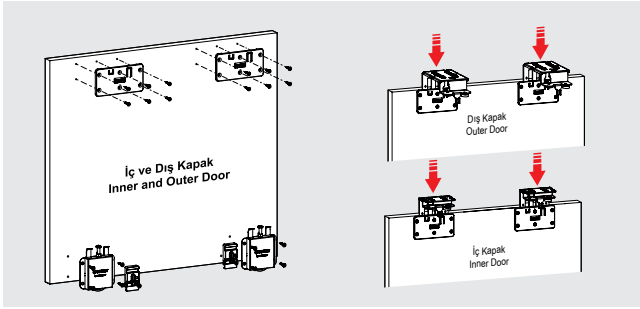

Kapakların Takılması ve Ayar

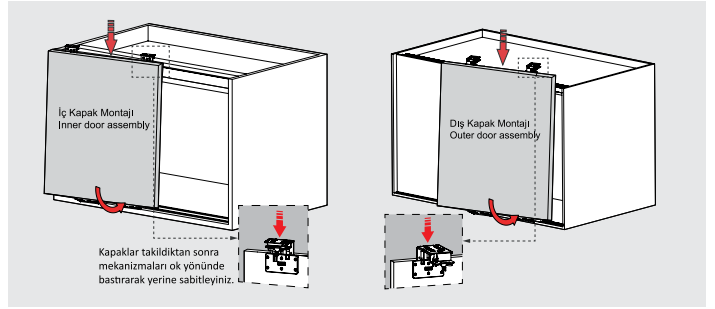

Kapak Bağlantı Ölçüleri

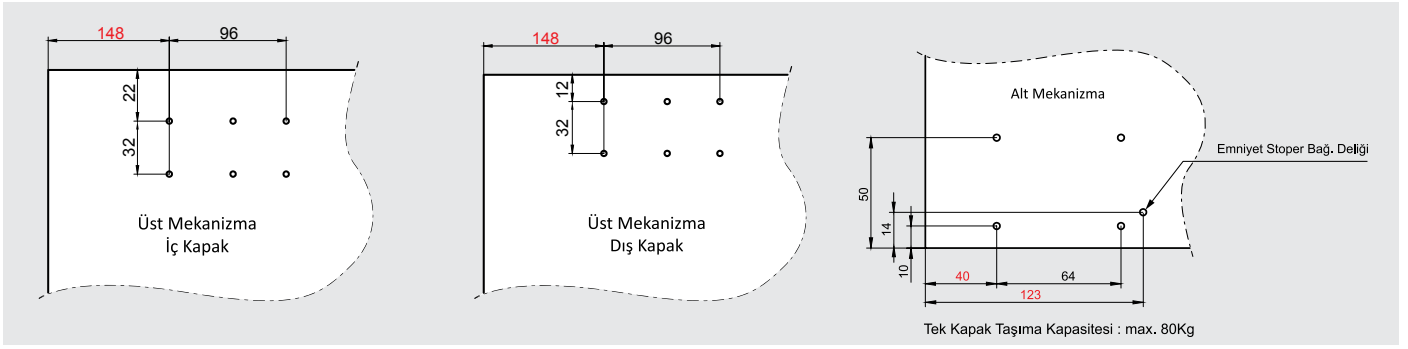

Emniyet Stoperi Montajı



Ayar İmkanı

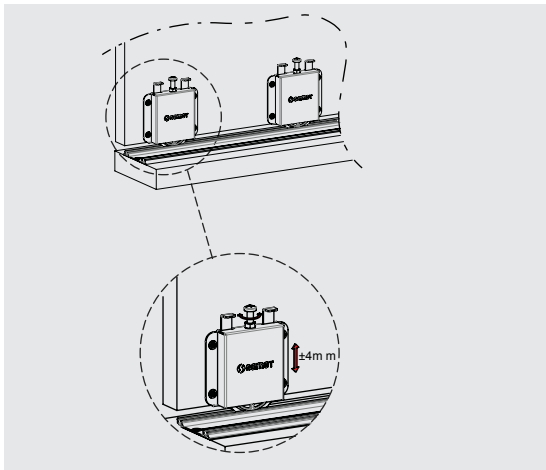

Fren Mekanizması

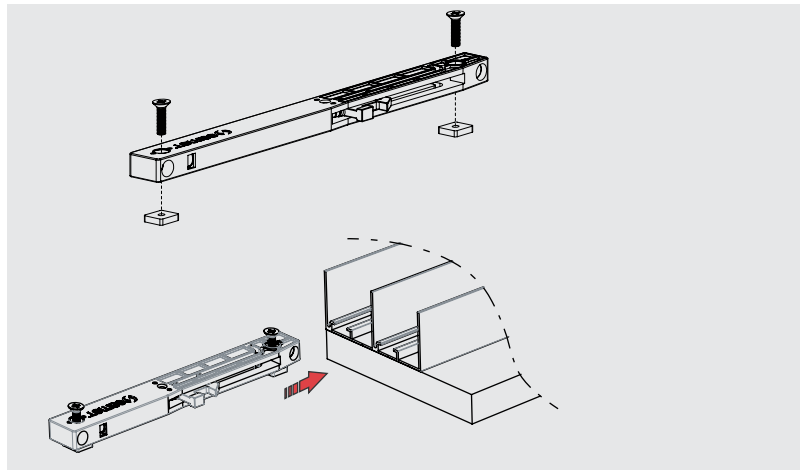





YENİ

# SMT 100<sup>+</sup> PLUS

Üstten Kılavuzlu Sürme Kapak Mekanizması

- Kolay montaj ve demontaj imkanı
- Mükemmel frenleme sistemi
- Kompakt ve hafif tasarım
- Sessiz çalışma sağlayan özel teker mekanizması
- 80 kg taşıma kapasitesi
- Yüksek kalite rulmanlı tekerler
- Ayarlanabilir iç ve dış kapak mekanizması sayesinde farklı kapak kalınlıklarına uygunluk
- 18-50 mm'ye kadar kapak kalınlıklarına uygunluk
- 20 mm iç kapak mekanizması ayar özelliği
- Hareket sabitliğini sağlayan alt emniyet parçası
- Seri imalata uygun delik ölçüleri

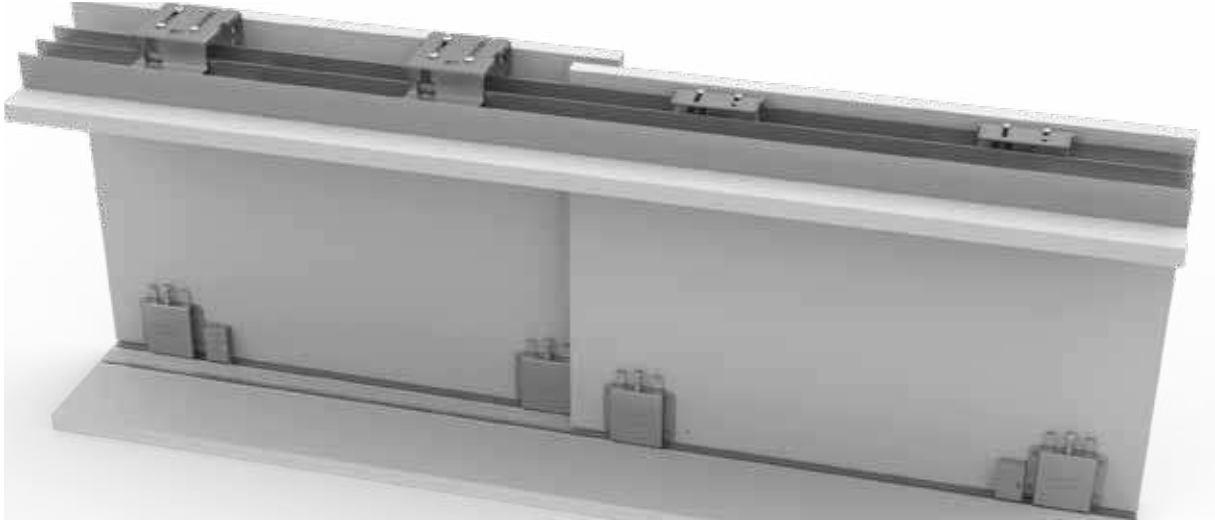

Ürün set olarak satılmaktadır.

- Pakete fren dahildir.
- 1 üst ray 2 alt ray ile çalışmaktadır.

Standart Set İçeriği



SET KOD	Ayarlı Alt Teker Mekanizması	Üst Dış Mekanizma	Üst İç Mekanizma	Fren Mekanizması	Emniyet Parçası	Fren Bağlantı Elemanları
128009116	4	2	2	4	4	8
128009111	6	2	4	4	6	8
128009121	6	4	2	4	6	8
128009131	8	4	4	4	8	8

Mekanizmalar

TANIM	KOD	BİRİM
SMT100 Plus Üstten Kılavuzlu Sürme Kapak Sistemi [2 Kapak]	128009116	1 Takım
SMT100 Plus Üstten Kılavuzlu Sürme Kapak Sistemi [3 Kapak - 2 İç+1 Dış Kapak]	128009111	1 Takım
SMT100 Plus Üstten Kılavuzlu Sürme Kapak Sistemi [3 Kapak - 2 Dış+1 İç Kapak]	128009121	1 Takım
SMT100 Plus Üstten Kılavuzlu Sürme Kapak Sistemi [4 Kapak- 2 Dış+2 İç Kapak]	128009131	1 Takım

SMT 100 Plus Üstten Kılavuzlu Sürme Kapak Mekanizması Alüminyum Üst ve Alt Raylar



60/75/80 Kg Alü. Tekli Dişi Ray  
1280184411250 - 1280184411300



75 kg Alüminyum Tekli Dişi Alt Ray Mat Eloksal  
128018471250 - 128018471300



SMT 110/100 Plus Alüminyum Üst Ray Mat Eloksal  
1280185711250  
1280185711300

Üst ve Alt Raylar

TANIM	KOD	UZUNLUK
SMT 110/100 Plus Alüminyum Üst Ray Mat Eloksal	1280185711250	2500 mm
SMT 110/100 Plus Alüminyum Üst Ray Mat Eloksal	1280185711300	3000 mm
60/75/80 kg Alüminyum Tekli Dişi Alt Ray	1280184411250	2500 mm
60/75/80 kg Alüminyum Tekli Dişi Alt Ray	1280184411300	3000 mm
75 kg Alüminyum Tekli Dişi Alt Ray Mat Eloksal	128018471250	2500 mm
75 kg Alüminyum Tekli Dişi Alt Ray Mat Eloksal	128018471300	3000 mm

Kabinde Yer İhtiyacı

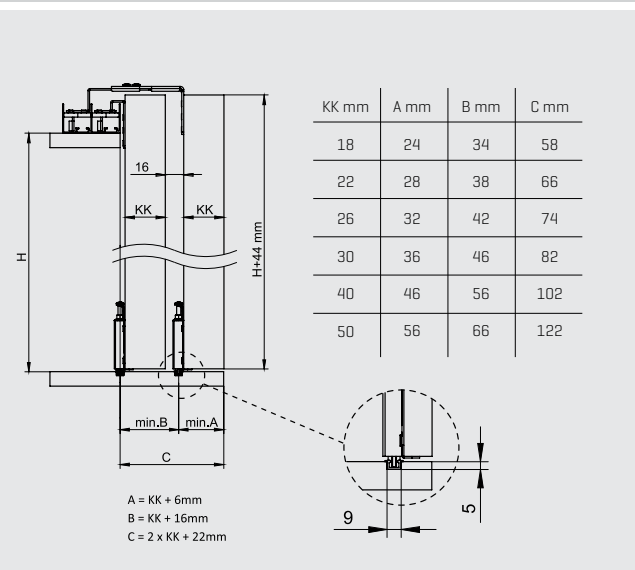

Alt Ray Montajı ve Sabitlenmesi

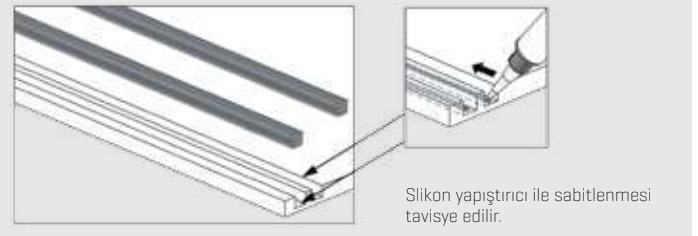

Uygulama Seçenekleri

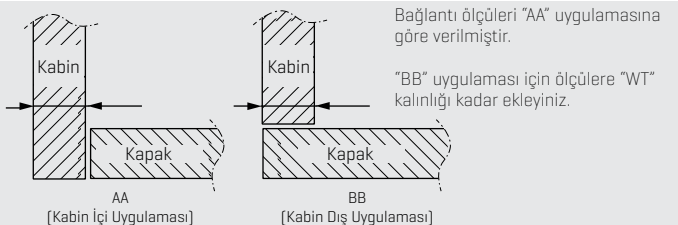



Mekanizmaların Montajı

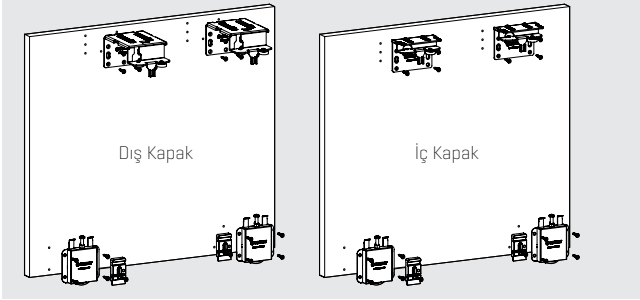

Kapakların Takılması ve Ayar

İç Kapak Montajı

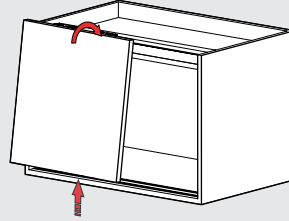

Dış Kapak Montajı

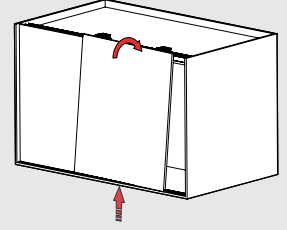

Kapak Bağlantı Ölçüleri

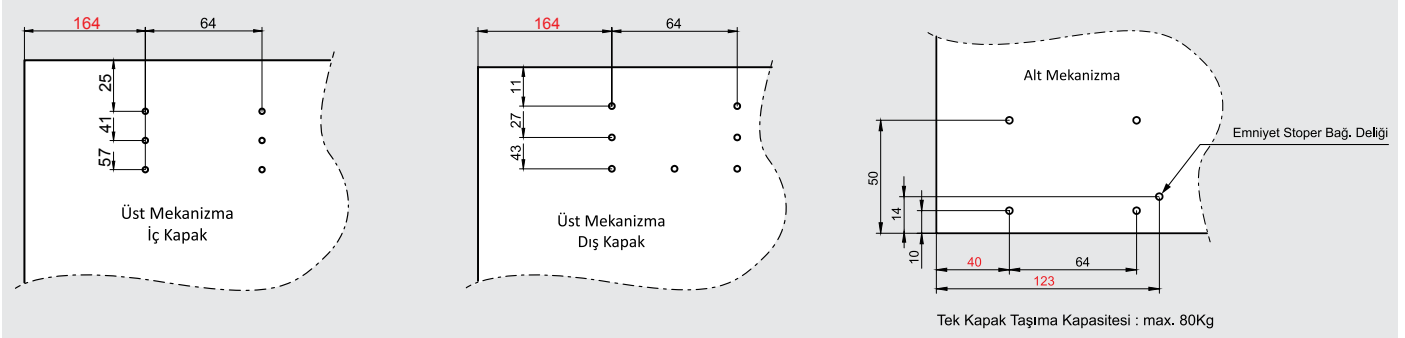

Emniyet Stoperi Montajı



Ayar İmkani

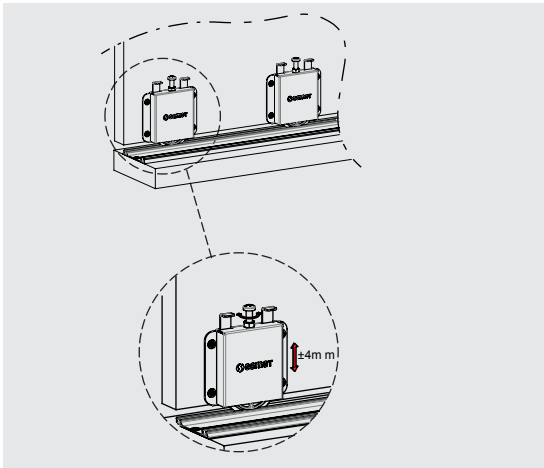

Fren Mekanizması

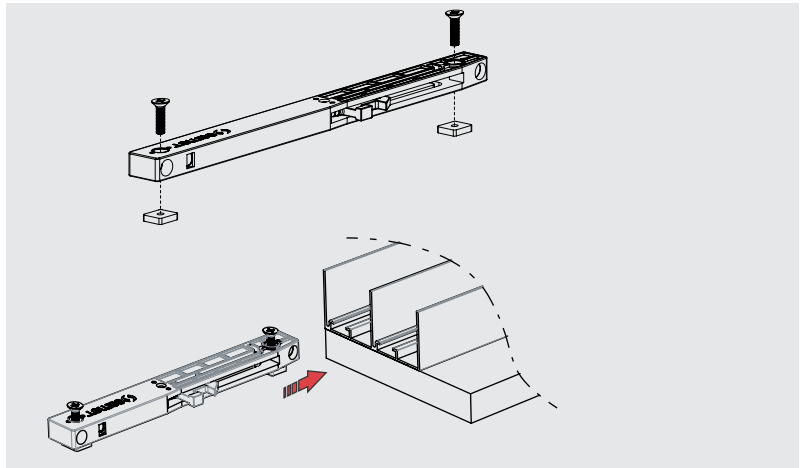

# SMT 100

## Üstten Kılavuzlu Sürme Kapak Mekanizması

- Kolay montaj ve demontaj imkanı
- Küçük ve şık fren tasarımı
- Kompakt ve hafif tasarım
- Sessiz çalışma sağlayan özel teker mekanizması
- 80 kg taşıma kapasitesi
- Yüksek kalite rulmanlı tekerler
- Ayarlanabilir iç ve dış kapak mekanizması sayesinde farklı kapak kalınlıklarına uygunluk
- 18-50 mm'ye kadar kapak kalınlıklarına uygunluk
- 20 mm iç kapak mekanizması ayar özelliği
- Hareket sabitliğini sağlayan alt emniyet parçası
- Seri imalata uygun delik ölçüleri

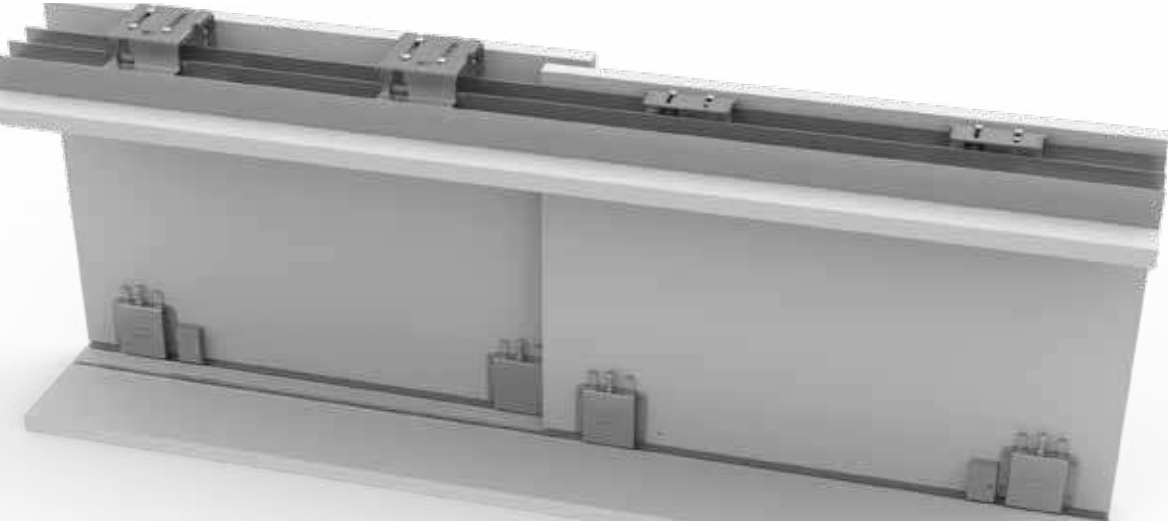

Ürün set olarak satılmaktadır.

- Pakete fren dahildir.
- 1 üst ray 2 alt ray ile çalışmaktadır.



# SMT 100

## Üstten Kılavuzlu Sürme Kapak Mekanizması

### SMT 100 Üstten Kılavuzlu Sürme Kapak Mekanizması Set İçeriği



SET KOD	Ayarlı Alt Teker Mekanizması	Üst Dış Mekanizma	Üst İç Mekanizma	Fren Mekanizması	Emniyet Parçası	Fren Bağlantı Elemanları
128009100	2 Kapak	4	2	2	4	8
128009102	3 Kapak - 2 İç+1 Dış Kapak	6	2	4	4	8
128009103	3 Kapak - 2 Dış+1 İç Kapak	6	4	2	4	8
128009104	4 Kapak - 2 Dış+2 İç Kapak	8	4	4	4	8

### Mekanizmalar

TANIM	KOD	BİRİM
SMT100 Üstten Kılavuzlu Sürme Kapak Sistemi [2 Kapak]	128009100	1 Takım
SMT100 Üstten Kılavuzlu Sürme Kapak Sistemi [3 Kapak - 2 İç+1 Dış Kapak]	128009102	1 Takım
SMT100 Üstten Kılavuzlu Sürme Kapak Sistemi [3 Kapak - 2 Dış+1 İç Kapak]	128009103	1 Takım
SMT100 Üstten Kılavuzlu Sürme Kapak Sistemi [4 Kapak - 2 Dış+2 İç Kapak]	128009104	1 Takım

### SMT 100 Üstten Kılavuzlu Sürme Kapak Mekanizması Alüminyum Üst ve Alt Raylar



60/75/80 Kg Alü. Tekli Dişi Ray  
1280184411250 - 1280184411300



75 kg Alüminyum Tekli Dişi  
Alt Ray Mat Eloksal  
128018471250 - 128018471300

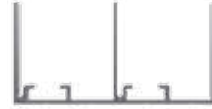

SMT 110/100 Plus Alüminyum  
Üst Ray Mat Eloksal  
1280185711250  
1280185711300

### Üst ve Alt Raylar

TANIM	KOD	UZUNLUK
SMT 110/100 Plus Alüminyum Üst Ray Mat Eloksal	1280185711250	2500 mm
SMT 110/100 Plus Alüminyum Üst Ray Mat Eloksal	1280185711300	3000 mm
60/75/80 kg Alüminyum Tekli Dişi Alt Ray	1280184411250	2500 mm
60/75/80 kg Alüminyum Tekli Dişi Alt Ray	1280184411300	3000 mm
75 kg Alüminyum Tekli Dişi Alt Ray Mat Eloksal	128018471250	2500 mm
75 kg Alüminyum Tekli Dişi Alt Ray Mat Eloksal	128018471300	3000 mm

### Kabinde Yer İhtiyacı

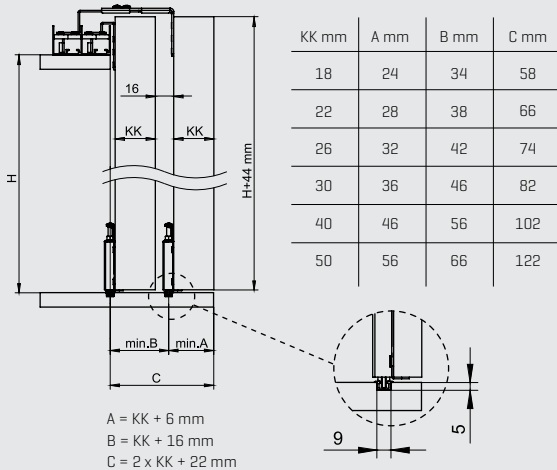

### Alt Ray Montajı ve Sabitlenmesi

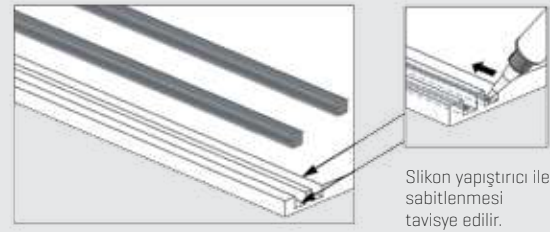

### Uygulama Seçenekleri

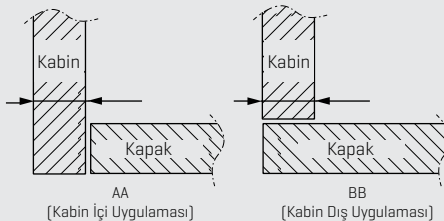

Bağlantı ölçüleri "AA" uygulamasına göre verilmiştir.

"BB" uygulaması için ölçülere "WT" kalınlığı kadar ekleyiniz.

# SMT 100

## Üstten Kılavuzlu Sürme Kapak Mekanizması

### Mekanizmaların Montajı

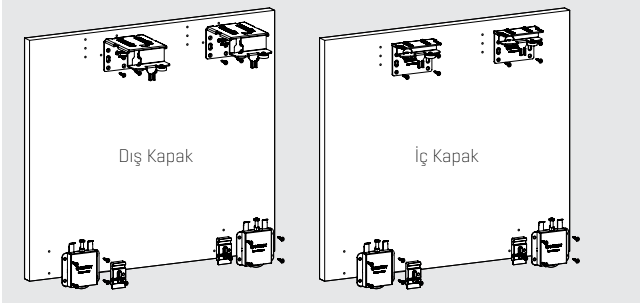

### Kapakların Takılması ve Ayar

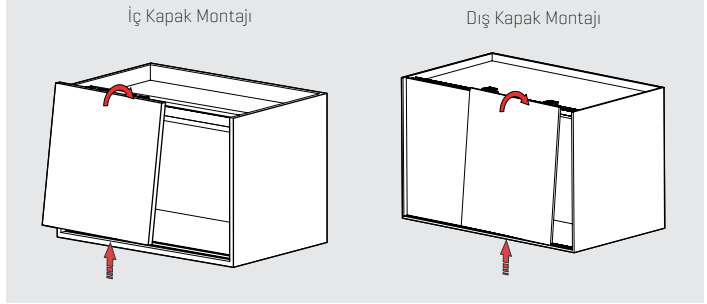

### Kapak Bağlantı Ölçüleri

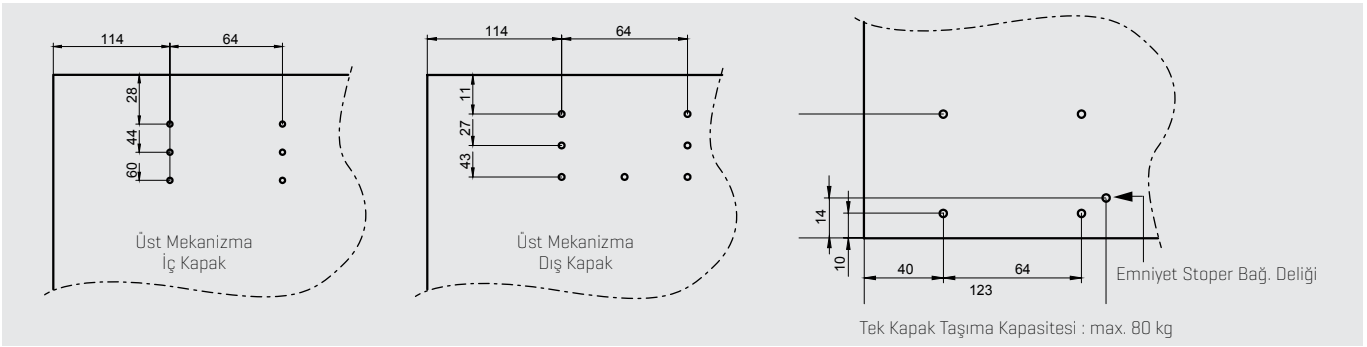

### Emniyet Stoperi Montajı

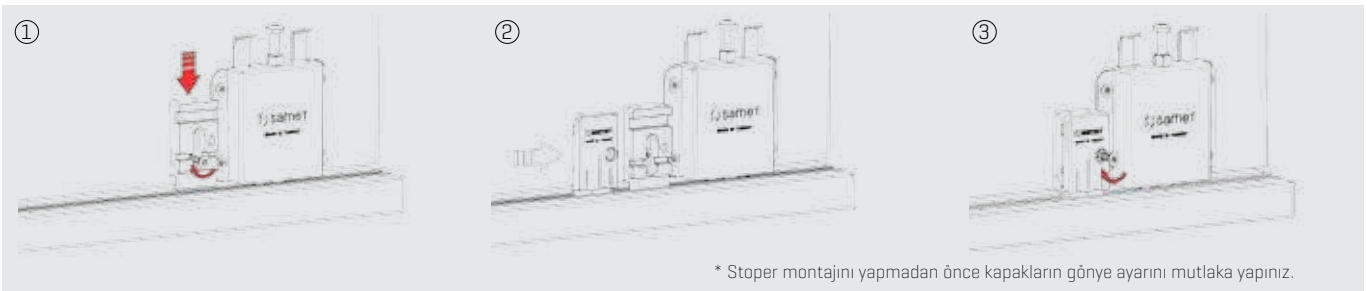

### Ayar İmkani

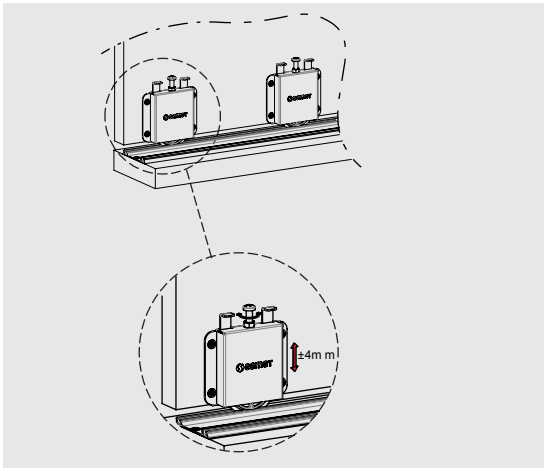

### Fren Mekanizması

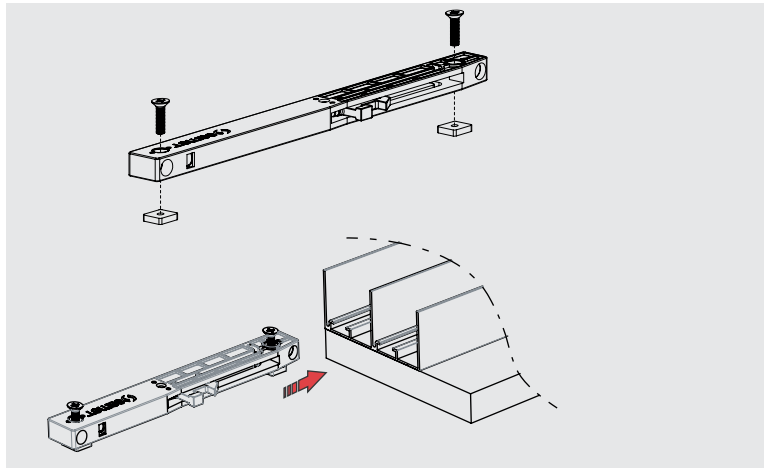



# SMT 500

## Üstten Askılı Sürme Kapak Mekanizması

- Kolay montaj ve demontaj imkanı
- 50 kg taşıma kapasitesi
- Uzun ömürlü ve sessiz çalışma
- Ayarlı veya ayarsız alternatif imkanı
- 7 mm ayar imkanı
- 22mm'ye kadar kapaklara uygunluk
- Hem sağda hem solda kullanılabilen frenler
- Yüksek kalite rulmanlı tekerler



### Paket İçeriği

Ürün iç set ve dış set olmak üzere ayrı satılmaktadır.

- İki kapaklı bir dolap için, 1 set iç kapak ve 1 set dış kapak kullanılmalıdır.
- Pakete fren dahil değildir.
- 1 kolide 12 set bulunmaktadır.



# SMT 500

## Üstten Askılı Sürme Kapak Mekanizması

### Standart Set İçeriği

#### Dış Kapak Mekanizma



#### İç Kapak Mekanizma



### Alüminyum Üst ve Alt Raylar



SMT500 Askılı Üst Ray Mat Eloksal  
1280185811250 - 1280185811300



SMT500 Alttan Kılavuzlu Ray Mat Eloksal  
1280185821250 - 1280185821300

### Opsiyonel



### Mekanizmalar

TANIM	KOD	BİRİM
SMT 500 Üstten Askılı İç Kapak Ayarsız Mekanizma	12800952	Takım
SMT 500 Üstten Askılı Dış Kapak Ayarsız Mekanizma	12800953	Takım
SMT 500 Fren Mekanizması	1280111	Takım

### Üst Raylar

TANIM	KOD	UZUNLUK
SMT500 Askılı Üst Ray Mat Eloksal	1280185811250	2500 mm
SMT500 Askılı Üst Ray Mat Eloksal	1280185811300	3000 mm

### Alt Raylar

TANIM	KOD	UZUNLUK
SMT500 Alttan Kılavuzlu Ray Mat Eloksal	1280185821250	2500 mm
SMT500 Alttan Kılavuzlu Ray Mat Eloksal	1280185821300	3000 mm

### Kabinde Yer İhtiyacı

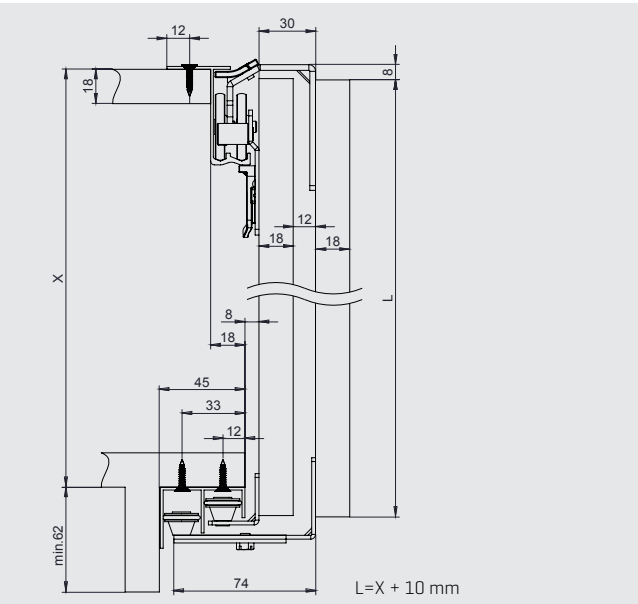

### Alt Stoper Montajı

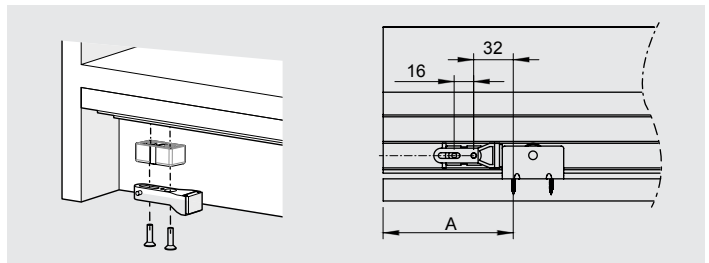

### Üst Stoper Montajı

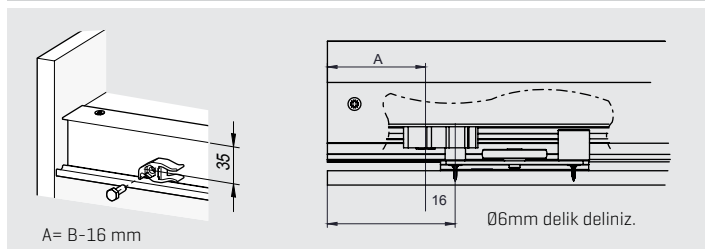

A= B-16 mm

# SMT 500

## Üstten Askılı Sürme Kapak Mekanizması

### Üst ve Alt Ray Montajı

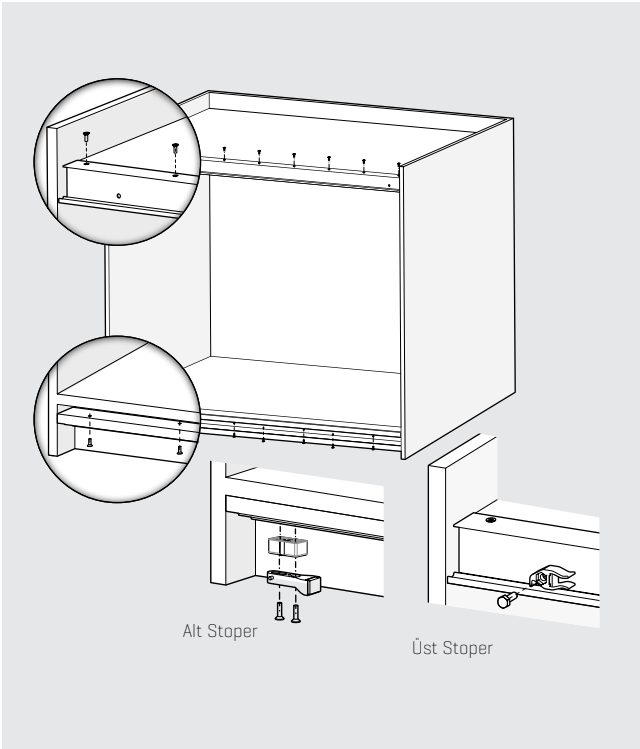

### Mekanizmaların Kapakların Takılması ve Ayar

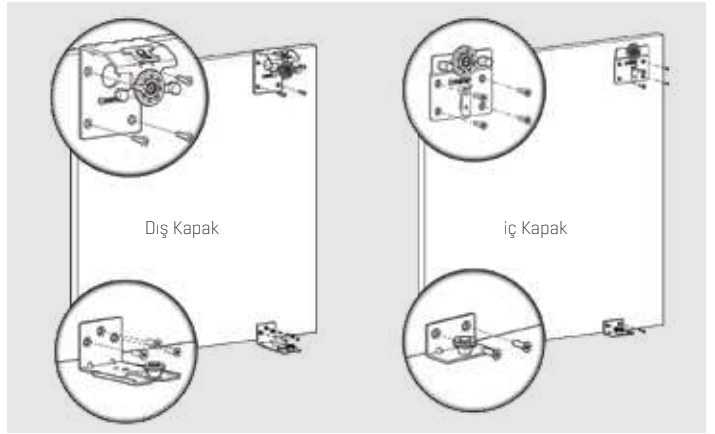
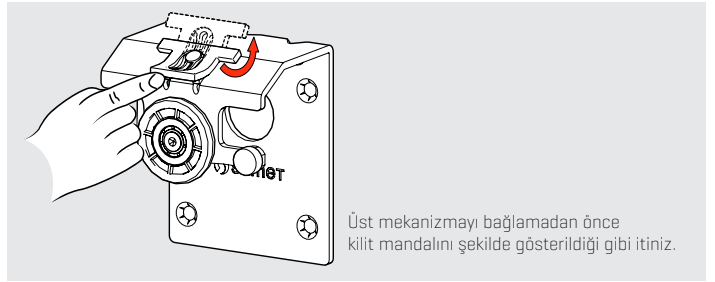

### Kapakların Mekanizmaların Montajı

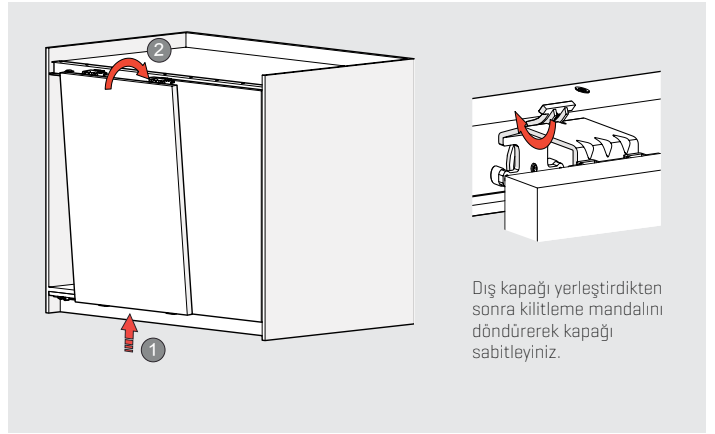
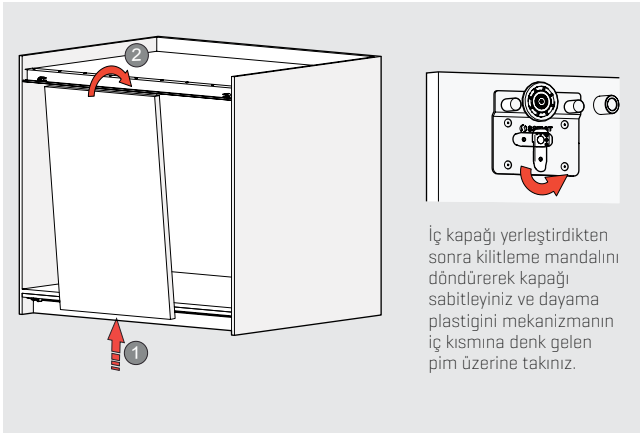

### Fren Montajı

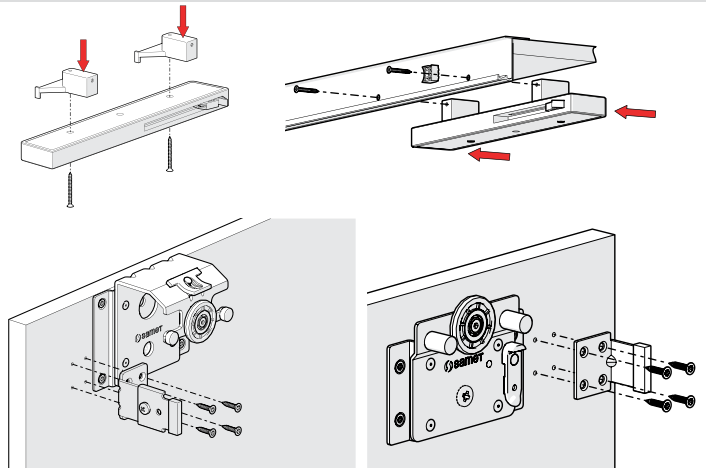
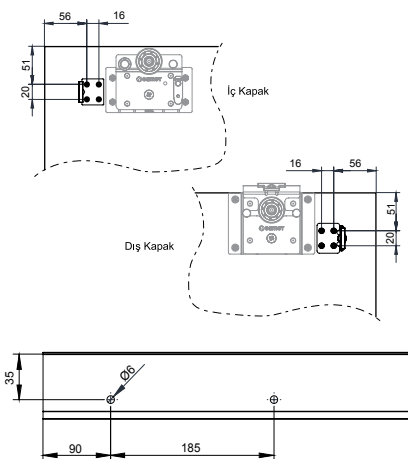

# SMT 500 AYARLI

## Üstten Askılı Sürme Kapak Mekanizması

### Standart Set İçeriği

#### Dış Kapak Mekanizma



#### İç Kapak Mekanizma



### Alüminyum Üst ve Alt Raylar



SMT500 Askılı Üst Ray Mat Eloksal  
1280185811250 - 1280185811300



SMT500 Alttan Kılavuzlu Ray Mat Eloksal  
1280185821250 - 1280185821300

### Opsiyonel



### Mekanizmalar

TANIM	KOD	BİRİM
SMT 500 Üstten Askılı İç Kapak Ayarlı Mekanizma	12800950	Takım
SMT 500 Üstten Askılı Dış Kapak Ayarlı Mekanizma	12800951	Takım
SMT 500 Airbrake Fren Mekanizması	1280111	Takım

### Üst Raylar

TANIM	KOD	UZUNLUK
SMT500 Askılı Üst Ray Mat Eloksal	1280185811250	2500 mm
SMT500 Askılı Üst Ray Mat Eloksal	1280185811300	3000 mm

### Alt Raylar

TANIM	KOD	UZUNLUK
SMT500 Alttan Kılavuzlu Ray Mat Eloksal	1280185821250	2500 mm
SMT500 Alttan Kılavuzlu Ray Mat Eloksal	1280185821300	3000 mm

### Kabinde Yer İhtiyacı

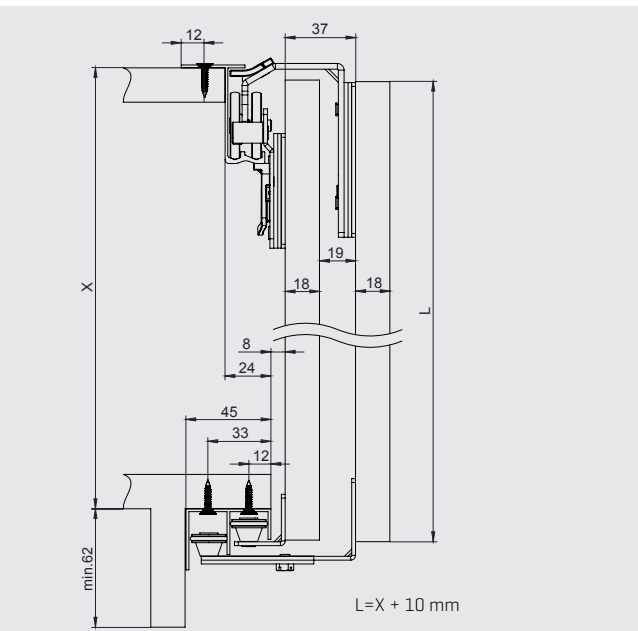

### Alt Stoper Montajı

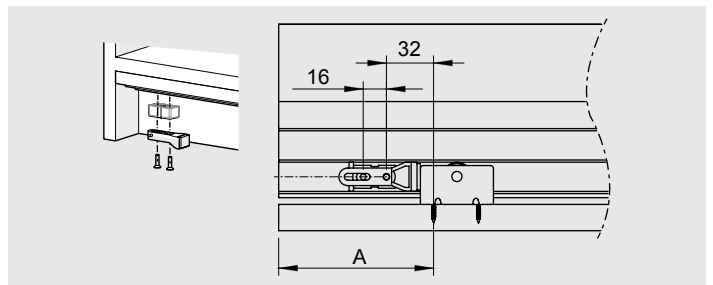

### Üst Stoper Montajı

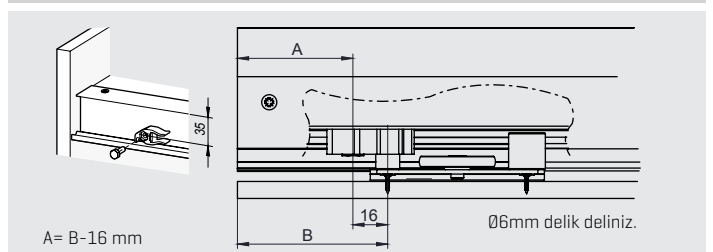



# SMT 500 AYARLI

## Üstten Askılı Sürme Kapak Mekanizması

### Üst ve Alt Ray Montajı

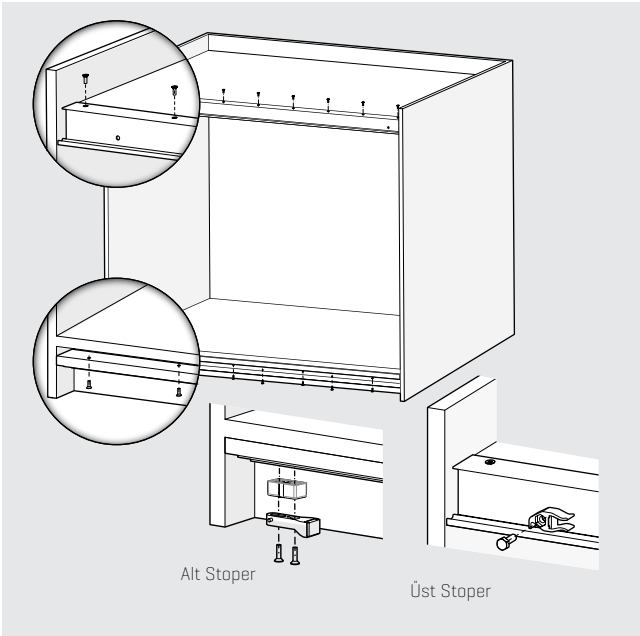

### Mekanizmaların Kapakların Takılması ve Ayar

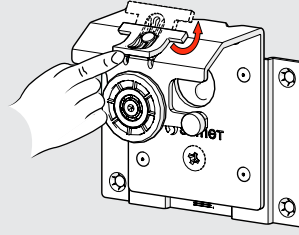

Üst mekanizmayı bağlamadan önce kilit mandalını şekilde gösterildiği gibi itiniz.



Dış Kapak



İç Kapak

### Kapakların Montajı

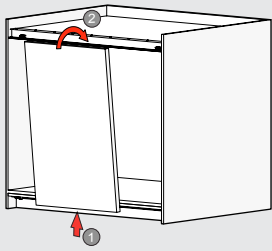

İç kapağı yerleştirdikten sonra kilitleme mandalını döndürerek kapağı sabitleyiniz ve dayama plastigini mekanizmanın iç kısmına denk gelen pim üzerine takınız.

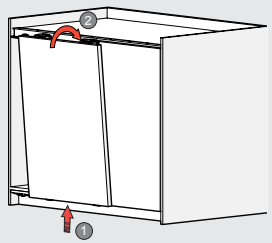
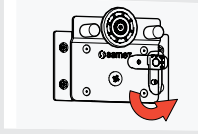

Dış kapağı yerleştirdikten sonra kilitleme mandalını döndürerek kapağı sabitleyiniz.

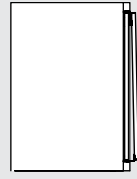
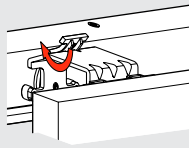

Kapak ile kabin arasında eksen kayması var ise ayar vidasından ayarlayınız.

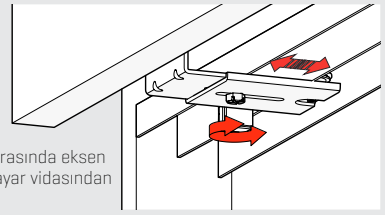

Kapak ile kabin arasında eksen kayması var ise ayar vidasından ayarlayınız.

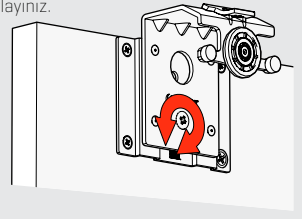

### Fren Montajı

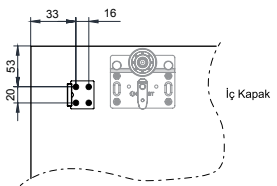

İç Kapak

Dış Kapak

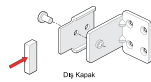
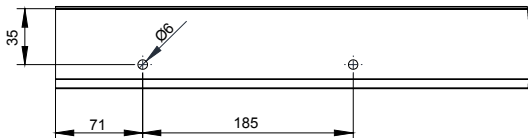
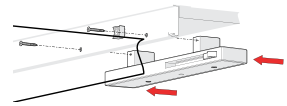
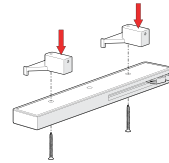

Dış Kapak

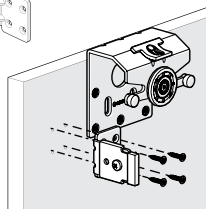

İç Kapak

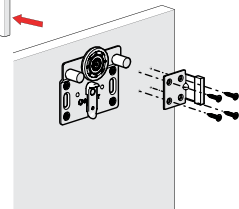



# SMT 75T

## Ayarlı Tek Teker Sürme Kapak Mekanizması

- 75 kg taşıma kapasitesi
- Sessiz ve mükemmel çalışma
- 8 mm yukarı/aşağı ayar imkanı

### Paket İçeriği

- 1 Kolide 24 adet mekanizma seti bulunmaktadır.
- 1 set için 4 adet teker mekanizması kullanılmaktadır.
- Fren pakete dahil değildir.



# SMT 75T AYARLI

## Ayarlı Tek Teker Sürme Kapak Mekanizması



### Standart Set İçeriği



Ayarlı Teker Mekanizması x4

### Opsiyonel



Fren Mekanizması  
1280109

### Alüminyum Üst ve Alt Raylar



60/75/80 Kg Alü. Tekli Dişi Ray  
1280184411250  
1280184411300



75 kg Alü. Lüks Çiftli  
Dişi Ray + Süs Kapağı  
1280184421250  
1280184421300



75 kg Alü. Eko. Çiftli  
Dişi Ray  
1280184821250  
1280184821300



75 kg Alü. Tekli  
Dişi Ray  
128018471250  
128018471300



Flat Serisi Alü. Çiftli  
Dişi Ray + Süs Kapağı  
1280184011250  
1280184011300

22 mm'lik kapaklarda kullanılamaz.

### 75 Kg Ayarlı Tek Teker Sürme Kapak Mekanizması

TANIM	KOD	BİR KAPAK İÇİN	AMBALAJ
SMT 75 T Ayarlı Tek Teker Sürme Kapak Mekanizması	12800975T	1 Set	1 Kapak Set/ Kutu-96 Kapak Set / Koli
75 kg Fren Mekanizması	1280109	1 Set	1 Set/ Kutu-48 Set / Koli

### Alt / Üst Raylar

TANIM	KOD	UZUNLUK	AMBALAJ
60, 75, 80 kg Alü. Tekli Dişi Ray	1280184411250	2,5 mt / Boy	24 Boy / Koli
60, 75, 80 kg Alü. Tekli Dişi Ray	1280184411300	3 mt / Boy	24 Boy / Koli
75 kg Alü. Lüks Dişi Çift Ray	1280184421250	2,5 mt / Boy	12 Boy / Koli
75 kg Alü. Lüks Dişi Çift Ray	1280184421300	3 mt / Boy	12 Boy / Koli
75 kg Alü. Eko Dişi Çift Ray	1280184821250	2,5 mt / Boy	12 Boy / Koli
75 kg Alü. Eko Dişi Çift Ray	1280184821300	3 mt / Boy	12 Boy / Koli
75 kg Alü. Tekli Dişi Ray	128018471250	2,5 mt / Boy	48 Boy / Koli
75 kg Alü. Tekli Dişi Ray	128018471300	3 mt / Boy	48 Boy / Koli
Flat Serisi Alü. Çiftli Dişi Ray+Süs Kapağı	1280184011250	2,5 mt / Boy	12 Boy / Koli
Flat Serisi Alü. Çiftli Dişi Ray+Süs Kapağı	1280184011300	3 mt / Boy	12 Boy / Koli

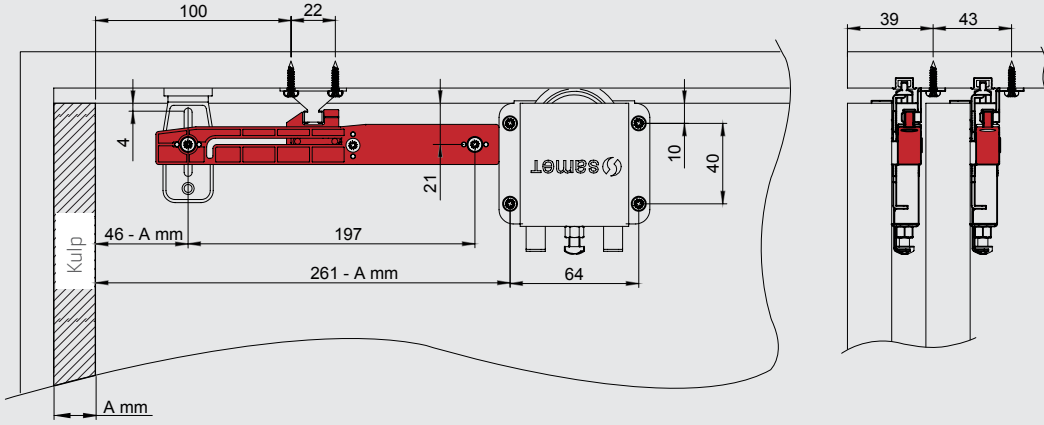

A mm	22 mm	1 mm	4 mm	1 mm	1,5 mm	1,5 mm
	Bombeli Y Boy Kulp	Kanallı Boy Kulp	Bombeli U Boy Kulp	Düz U Kulp	Kanallı Kenar Çıtası	Düz Kenar Çıtası
KULP MODELLERİ						

