

# smart slide single

Correderas Ocultas de Cajones



samet

## Smart Slide

### Opciones Extracción Total y Parcial

---

Las correderas Smart Slide satisfacen las más altas expectativas de diseño con opciones de extracción total y parcial, desarrolladas para satisfacer las diversas necesidades de diseño.



## ¿De cuántas maneras diferentes se podría abrir un cajón Smart Slide?

### Versión Soft - Close

---

El mecanismo soft close adaptativo Smart Slide, desarrollado con tecnología de punta, proporciona a los cajones una función de apertura y cierre muy suave.



### Version Push - Open

---

La función «Push Open» de Smart Slide simplifica el uso de cajones sin tiradores, con un sólo movimiento táctil.



## Opciones de Fijación con Ganchos y Pin

---

El mecanismo de Gancho se diseñó especialmente para un montaje rápido y flexible de los cajones con correderas Smart Slide. El «Sistema de fijación de Pin» fue desarrollado especialmente para productores de muebles industriales para garantizar la facilidad y seguridad durante el montaje.

Con amplias alternativas de tamaño de cajones dentro de un rango de profundidad de 250 mm a 600 mm, se pueden cumplir diferentes requisitos, lo que garantiza diferentes soluciones para la producción de muebles. La posibilidad de cerrar tan fuerte como se desee garantiza una gran seguridad en la utilización del cajón.

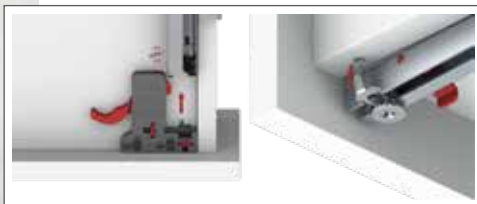

Dimensiones de Cajones y Muebles Push Open / Soft Close [Lock Fix]

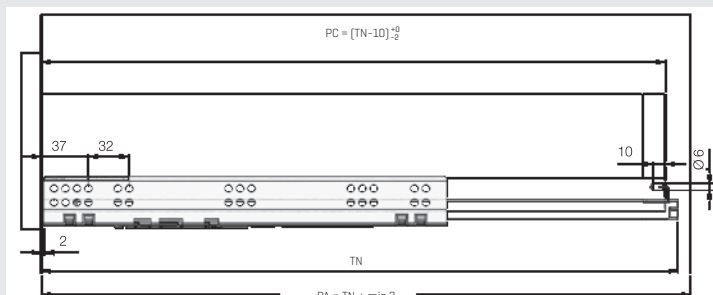
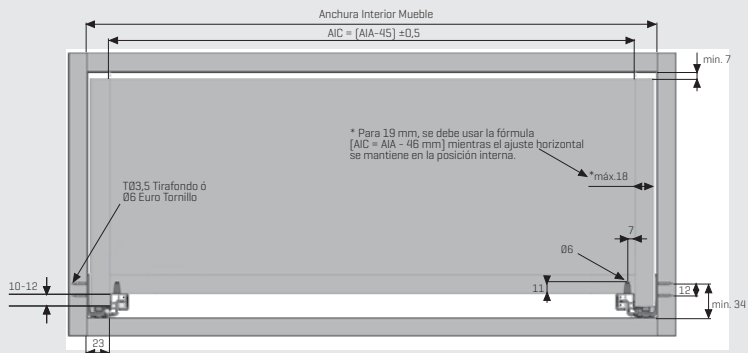

PA Profundidad  
 AIA Anchura Interior del Armario  
 TN Longitud Nominal  
 AIC Anchura Interior del Cajón  
 PC Profundidad del Cajón

\* Todas las dimensiones del dibujo están en mm

Tornillos recomendados para el montaje de las correderas

Tirafondo de aglomerado de Ø3,5x16 mm



Euro Tornillo de Ø6,1x11,5 mm



Ganchos Orificios Fijación

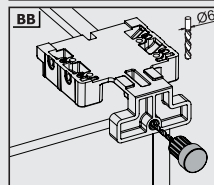
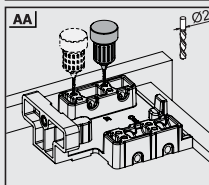
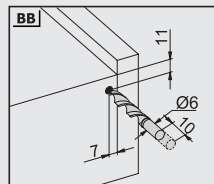
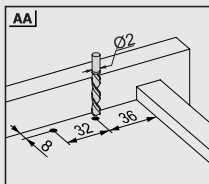
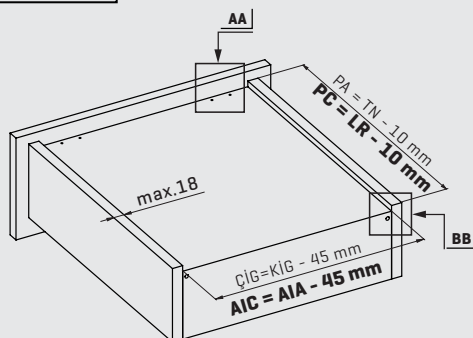

Pin-Fix Orificios Fijación

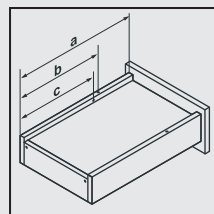
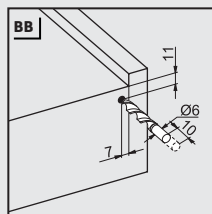
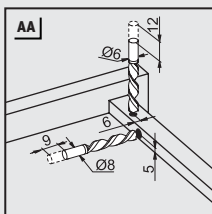
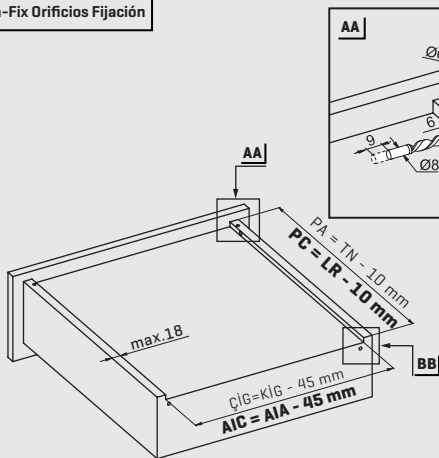

Longitud nominal LN (mm)	Profundidad del Cajón a (mm)	Pin b (mm)	Seguro Pin c (mm)
250	240	221	201
300	290	271	251
350	340	321	301
400	390	371	351
450	440	421	401
500	490	471	451
550	540	521	501
600	590	571	551

Posición Tornillos Correderas

Atornille las correderas en los agujeros marcados.

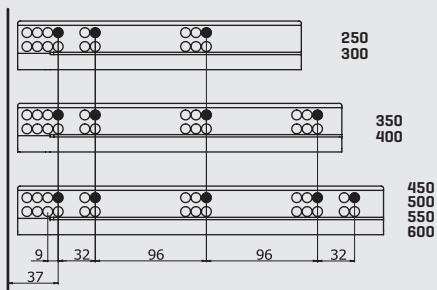

### Extracción Parcial Ganchos

Smart Slide Corredera Izquierda-derecha			
MEDIDA NOMINAL	CÓDIGO Con Soft Close	CÓDIGO Sin Soft Close	EMBALAJE
250 mm	127221301	12722111	12 Sets
300 mm	127221302	12722112	12 Sets
350 mm	127221303	12722113	12 Sets
400 mm	127221304	12722114	12 Sets
450 mm	127221305	12722115	12 Sets
500 mm	127221306	12722116	12 Sets
550 mm	127221307	12722117	12 Sets
600 mm	127221308	12722118	12 Sets

Ganchos® Izquierda-derecha		
CÓDIGO Izquierda	CÓDIGO Derecha	EMBALAJE
12790773	12790774	120 Unidades

### Extracción Parcial Soft Close Pin Fix

Smart Slide Corredera Izquierda-Derecha		
MEDIDA NOMINAL	CÓDIGO Con Soft Close	EMBALAJE
250 mm	127221401	12 Sets
300 mm	127221402	12 Sets
350 mm	127221403	12 Sets
400 mm	127221404	12 Sets
450 mm	127221405	12 Sets
500 mm	127221406	12 Sets
550 mm	127221407	12 Sets
600 mm	127221408	12 Sets

### Extracción Parcial Ganchos Push Open

Smart Slide Corredera Izquierda-Derecha		
MEDIDA NOMINAL	CÓDIGO	EMBALAJE
250 mm	12722411	12 Sets
300 mm	12722412	12 Sets
350 mm	12722413	12 Sets
400 mm	12722414	12 Sets
450 mm	12722415	12 Sets
500 mm	12722416	12 Sets
550 mm	12722417	12 Sets
600 mm	12722418	12 Sets

Ganchos® Izquierda-Derecha		
Código Izquierda	CÓDIGO Derecha	EMBALAJE
12790773	12790774	120 Unidades

## GANCHOS INSTRUCCIONES MONTAJE

1

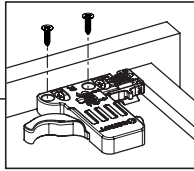
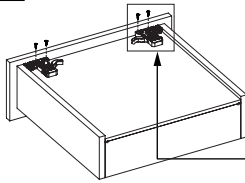

**Nota:** Use los orificios angulados para fijar el gancho cuando el espesor del fondo del cajón sea menor de 12 mm.

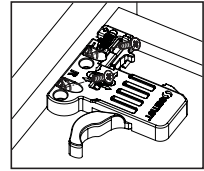
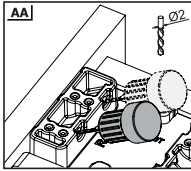

2

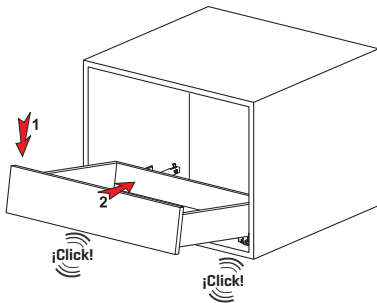

3

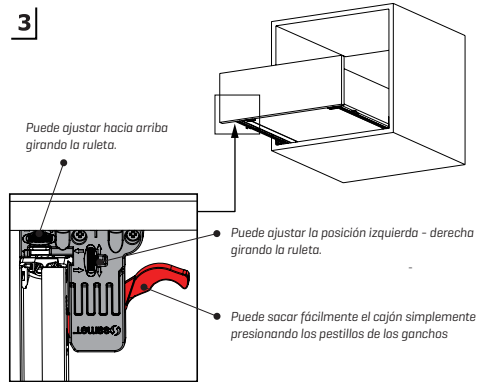

## PIN - FIX INSTRUCCIONES MONTAJE

1

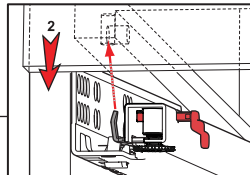
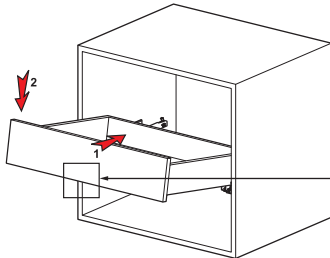

**¡Importante!**  
Asegúrese de mantener abierto el pasador de seguridad antes de colocar el cajón.



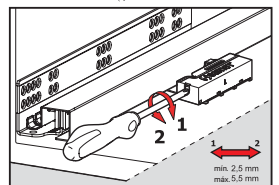
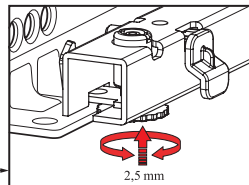
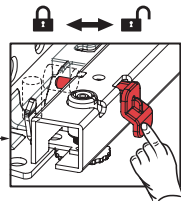
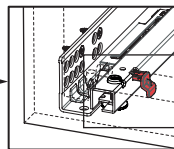
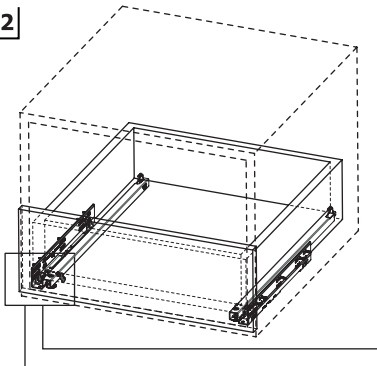

2



# samET



samet.com.tr

-  SametGroup
-  SametGroup
-  Samet Kalıp ve Madeni Eşya San. ve Tic. A.Ş.
-  sametinternational